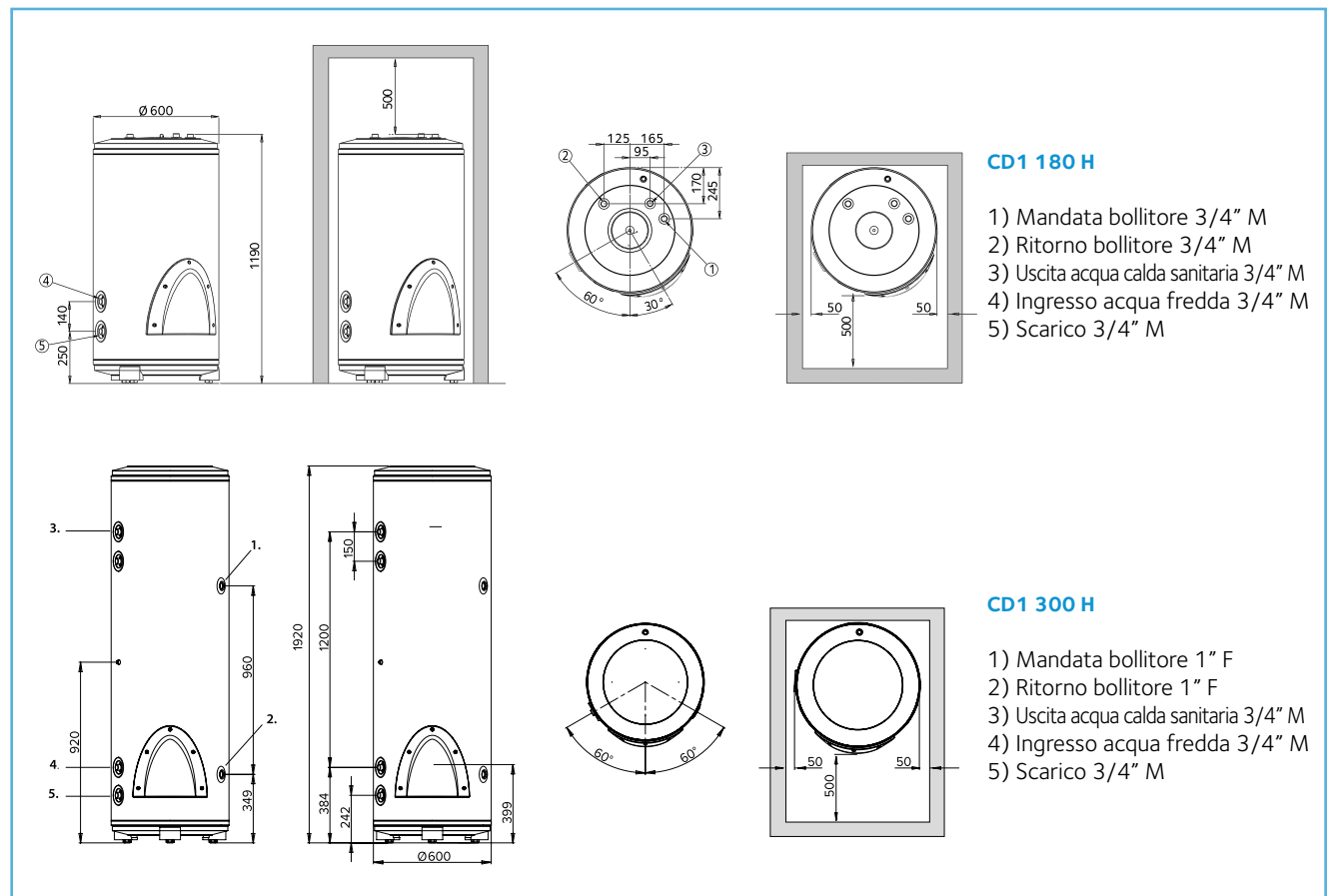

**BOLLITORE**

CD1 180 H - CD1 300 H

Bollitore monoserpentino con superficie di scambio maggiorata per la produzione di acqua calda sanitaria. Il suo design garantisce il massimo delle prestazioni di produzione e stoccaggio dell'acqua calda sanitaria. La protezione contro la corrosione è assicurata dal doppio anodo Magnesio + Anodo attivo in Titanio. Prodotto inserito di serie nei pacchetti Flex.

**CLASSE DI EFFICIENZA ENERGETICA****DIMENSIONI****CARATTERISTICHE TECNICHE**

		CD1 180 H	CD1 300 H
Capacità	l	177	286
Superficie di scambio serpentino	m ²	1,5	2,4
Pressione massima di esercizio	bar	7	7
Dispersioni termiche	W	67	86
Temperatura massima	°C	70	70
Massa a vuoto	kg	65	110
Classe energetica sanitaria		C	C
Codice		3060451	3060345