



COLLETTORI ZELIOS CF 2.0-1

Collettore solare ad altissimo rendimento da 2 metri quadrati per sistemi solari a circolazione forzata.



COLLETTORE



> CARATTERISTICHE PRINCIPALI

- Assorbitore con trattamento altamente selettivo (capacità di assorbimento 95%, capacità di emissione 5%).
- Vetro di sicurezza temperato e anti-riflesso.
- Connessioni idrauliche in rame svasato per attacco rapido.
- Profilo del collettore in alluminio.
- Isolamento in lana minerale con 50 mm di spessore.
- Circuito idraulico di tubi in rame a forma di arpa e saldatura laser.
- Collettore con 4 connessioni idrauliche con possibilità di collegare fino a 6 collettori per fila.
- Test report secondo EN 12975
- Certificato solare Keymark.

CURVA DI RENDIMENTO

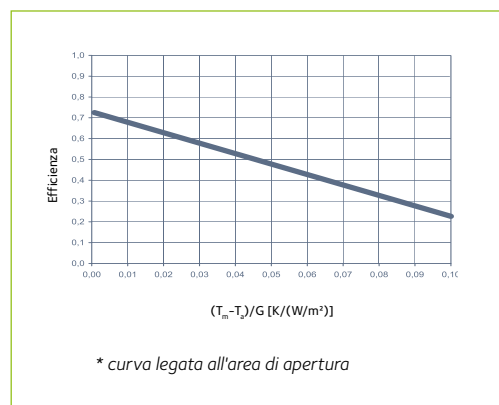

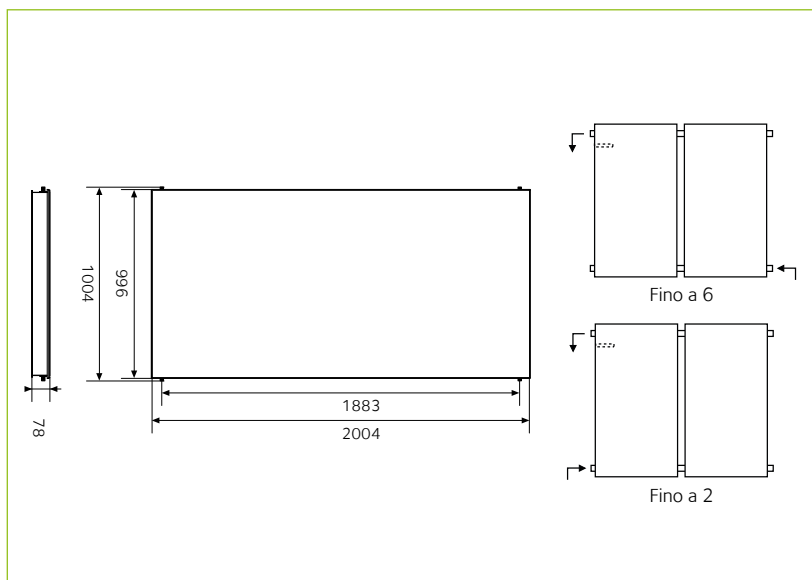

DIMENSIONI (in mm) E CONNESSIONI



VISTA IN SEZIONE



ACCESSORI MONTAGGIO A TETTO (ON-ROOF) ED A TERRA

		1		2		3		4		5		6	
		TT	TR	TT	TR	TT	TR	TT	TR	TT	TR	TT	TR
	TT												
	TR												
DESCRIZIONE	CODICE	TT	TR	TT	TR	TT	TR	TT	TR	TT	TR	TT	TR
Collettore Zelios CF 2.0-1	3020070	1	1	2	2	3	3	4	4	5	5	6	6
Kit raccordi idraulici 1 collettore circolazione Forzata CF 2.0-1	3024364	1	1	1	1	1	1	1	1	1	1	1	1
Kit raccordi idraulici 1 collettore aggiuntivo CF 2.0-1	3024363			1	1	2	2	3	3	4	4	5	5
Kit telaio a tetto 1 collettore CF 2.0-1	3024359	1				1				1			
Telaio a tetto 2 collettore CF 2.0-1	3024360			1		1		2		2		3	
Telaio a tetto estensione 1 collettore CF 2.0-1	3024361					1		1		2		2	
Barre orizzontali CF 2.0/2.0-1	3024249		1		2		3		4		5		6
Triangolo XP 2.5V - CF 2.0/2.0-1	3024103		2		2		3		4		5		6
Codice fila		cF1TT	CF1TR	CF2TT	CF2TR	CF3TT	CF3TR	CF4TT	CF4TR	CF5TT	CF5TR	CF6TT	CF6TR

ACCESSORI MONTAGGIO AD INCASSO (IN-ROOF)

		1		2		3		N			
		A	T	C	A	T	C	A	T	C	
	IR										
A = Ardesia T = Tegola Marsigliese C = Coppo e tegola classica N=4-5-6											
DESCRIZIONE	CODICE	A	T	C	A	T	C	A	T	C	
Collettore Zelios CF 2.0-1	3020070	1	1	1	2	2	2	3	3	N	N
Kit raccordi idraulici 1 collettore circ. forzata CF 2.0-1	3024364	1	1	1	1	1	1	1	1	1	1
Kit raccordi idraulici 1 collettore aggiuntivo CF 2.0-1 Ir	3024353				1	1	1	2	2	N-1	N-1
Kit in-roof ardesia 1 collettore CF 2.0-1	3024344	1									
Kit in-roof ardesia 2 collettore CF 2.0-1	3024345				1			1		1	
Kit in-roof ardesia 1 collettore aggiuntivo CF 2.0-1	3024346							1		N-2	
Kit in-roof tegola classica 1 collettore CF 2.0-1	3024347		1								
Kit in-roof tegola classica 2 collettore CF 2.0-1	3024348					1			1		1
Kit in-roof tegola classica 1 collettore aggiuntivo CF 2.0-1	3024349								1		N-2
Kit in-roof coppo 1 collettore CF 2.0-1	3024350			1							
Kit in-roof coppo 2 collettore CF 2.0-1	3024351						1				
Codice fila		cF1AOR	CF1TOR	CF1COR	CF2AOR	CF2TOR	CF2COR	CF3AOR	CF3TOR		

CARATTERISTICHE TECNICHE

		ZELIOS CF 2.0-1	
Tipo		Piano verticale	
Peso	Kg	30	
Pressione di esercizio	bar	6	
Contenuto di liquido	l	1	
Area lorda	m ²	2,01	
Area di apertura	m ²	1,83	
Area di assorbimento	m ²	1,74	
Temperatura di stagnazione	°C	190	
		Rif. Area di apertura	Rif. Area Assorbitore
η_0		0,74	0,78
K_1	W/(m ² K)	3,82	4,05
K_2	W/(m ² K ²)	0,013	0,014
Potenza di picco	W	1357	
Codice		3020070	